

MANUAL DE INSTRUÇÕES

MÁQUINA DE LIMPEZA DE ALTA PRESSÃO

J7700G

USO PROFISSIONAL



Atenção:

Não utilizar o equipamento sem antes ler o manual de instruções

SAC 0800 131513



ASSISTENCIA.CLEAN@JACTO.COM.BR



FACEBOOK.COM/JACTOCLEAN

jactoclean
Produtos de confiança, limpeza de qualidade!

MÁQUINAS AGRÍCOLAS JACTO S.A. - JACTOCLEAN

Av. Perimetral, 901 - Distrito Industrial
17580-000 - Pompéia - SP - Brasil

Tel.: (14) 3405-3010 - Fax: (14) 3405-3030

E-mail: assistencia.clean@jacto.com.br

Home page: www.jactoclean.com.br

WWW.JACTOCLEAN.COM.BR

jactoclean
Produtos de confiança, limpeza de qualidade!

IDENTIFICAÇÃO DO EQUIPAMENTO

PLAQUETA DE IDENTIFICAÇÃO

Na parte traseira do chassi está fixada uma plaqueta contendo informações sobre o modelo da máquina, o nº de série, a pressão de trabalho e outras importantes informações.

Ao solicitar peças de reposição, serviços de manutenção ou garantia, é indispensável que sejam informados os dados sobre o modelo (1) e o nº de série (2) para que possamos dar um atendimento rápido e eficiente.

MODELO: J 7700 G C/ MOTOR		
SÉRIE:	FABRICAÇÃO:	
TENSÃO:	VAZÃO NOMINAL: 11 l/min	
FREQUÊNCIA:	PRESSÃO DE ENTRADA: 0,2MPa (2 bar)	
CORRENTE:	PRESSÃO NOMINAL: 11,7 MPa (117 bar)	
POTÊNCIA: 6,5 HP	PRESSÃO PERMISSÍVEL: 17,5 MPa(175 bar)	
PROTEÇÃO: IPX5	TEMPERATURA MÁX.: 40 °C	

MÁQUINA DE LIMPEZA DE ALTA PRESSÃO

MODELO J 7700 G

Vazão Máxima (l/min)	11
Pressão nominal (bar - lbf/pol ²)	125-1800
Pressão nominal (MPa)	12,5
Pressão permissível (bar - lbf/pol ²)	187-2700
Pressão permissível (MPa)	18,7
Potência consumida (HP)	4
Motor combustão a gasolina	6,5HP
Vazão de entrada (l/min)	11
Força de recuo do gatilho (N)	24
Temperatura máxima de entrada d'água ou solução (°C)	40
Pressão máxima de entrada d'água ou solução (bar-lbf/pol ² -MPa)	2-30-0,2
Tipo de óleo da bomba	15W40
Capacidade de óleo (ml)	280
Dimensões	
Comprimento (mm)	475
Largura (mm)	495
Altura (mm)	900
Peso (kg)	28

GARANTIA

- Consertos realizados em oficinas ou por pessoas não autorizadas pelo fabricante;
- Utilização de peças não originais Jacto Clean;
- Defeitos causados pela falta de lubrificação, limpeza ou ausência do filtro na entrada de água ou sucção de aditivos;
- Alteração ou destruição da Plaqueta de Identificação do Produto;
- Alteração no equipamento ou de qualquer característica original;
- Abusos ou negligências para com as recomendações do fabricante;
- Preenchimento incompleto ou incorreto do CERTIFICADO DE GARANTIA;
- PERDA DA NOTA FISCAL DE COMPRA;
- Danos causados por agentes de natureza regional, como por exemplo, quebra do cabeçote devido congelamento da água em seu interior, provocado por baixa temperatura.

ITENS EXCLUÍDOS DA GARANTIA:

- Defeitos decorrentes de acidentes;
- Óleo lubrificante;
- Peças que apresentarem desgaste natural pelo uso, SALVO DEFEITOS DE FABRICAÇÃO, MONTAGEM OU DE MATÉRIA-PRIMA.
- Danos de natureza pessoal ou material do usuário, proprietário ou terceiros;
- Deslocamentos e mobilização de pessoas e veículos.
- Deslocamentos e fretes dos equipamentos, peças e componentes, para garantias não concedidas;

GENERALIDADES:

- A troca de peça(s) em garantia não prorroga e nem reinicia o período de garantia;
- MESMO DENTRO DO PERÍODO DE GARANTIA, É DE RESPONSABILIDADE DO PROPRIETÁRIO LEVAR O EQUIPAMENTO COM TODOS OS SEUS ACESSÓRIOS AO SERVIÇO AUTORIZADO DE SUA PREFERÊNCIA CASO NECESSITE DE ALGUM TIPO DE RÉPARO;
- Atrasos eventuais na execução dos serviços não conferem direito ao proprietário à indenização e nem à extensão do prazo de garantia;
- À Jacto é facultado o direito de introduzir modificações ou paralisar a fabricação do equipamento sem prévio aviso;
- Qualquer sugestão, dúvida ou reclamação contate nosso Serviço de Atendimento ao Cliente: Av. Perimetral, 901 - Distrito Industrial - CEP 17580-000 - Pompéia - SP - Brasil- Fone:(14) 3405-3010 - ou ligue grátis: 0800 - 131513 - Fax: (14) 3405-3030 - e-mail: assistencia.clean@jacto.com.br. O horário do nosso atendimento comercial é de segunda a sexta-feira das 07h15 às 17h18.

MÁQUINAS AGRÍCOLAS JACTO S.A. - JACTO CLEAN

GARANTIA

TERMO DE GARANTIA

MÁQUINAS AGRÍCOLAS JACTO S.A. - *JACTO CLEAN*, garante o equipamento identificado neste manual, obrigando-se a reparar ou substituir peças e componentes que, em serviço e uso normal, segundo as recomendações técnicas, apresentarem DEFEITOS DE FABRICAÇÃO OU DE MATÉRIA-PRIMA, obedecendo as seguintes regras:

A "GARANTIA LEGAL" conforme a lei do consumidor, é de 03 MESES. Mangueiras, Bicos, Válvulas, Gaxetas, Retentores e Anéis de vedação, são peças consideradas de desgastes normais, diretamente influenciadas pelas condições de uso, como por exemplo a qualidade da água e a forma de utilização. Estas peças estão cobertas por esta garantia.

A "GARANTIA ADICIONAL" é de 09 MESES para as demais peças do equipamento, sendo superior a que assegura a legislação, totalizando 12 MESES (1 ANO), desde que todas as condições de uso, manutenção e termos de garantia sejam seguidas conforme descrito no Manual de Instruções do produto.

CONDIÇÕES PARA GARANTIA:

- O equipamento deverá ter a NOTA FISCAL. Caso haja necessidade de manutenção, a nota fiscal deverá ser apresentada ao SERVIÇO AUTORIZADO.
- O equipamento não deverá apresentar marcas de utilização de chaves ou violação na regulagem de pressão.
- No caso do motor à gasolina, poderá ser necessário uma consulta técnica por parte da Jacto ao fabricante do mesmo antes de definir pela garantia ou não.
- Qualquer suspeita de defeito, pare o uso e leve o equipamento ao SERVIÇO AUTORIZADO para evitar o agravamento do problema.

NOTA: A SUBSTITUIÇÃO DE COMPONENTES COMPLETOS COMO O PRÓPRIO EQUIPAMENTO OU O GATILHO SÓ SERÃO FEITAS CASO O DEFEITO NÃO POSSA SER SANADO PELA SIMPLES TROCA DE PEÇAS OU PARTES DO COMPONENTE.

PERDA DO DIREITO DE GARANTIA:

A ocorrência de quaisquer dos fatos abaixo citados, determinará o cancelamento automático e a perda da garantia:

- Instalação fora das especificações pela não leitura do MANUAL DE INSTRUÇÕES;
- Utilização do equipamento em desacordo com as recomendações técnicas do MANUAL DE INSTRUÇÕES e da PLAQUETA DE IDENTIFICAÇÃO DO PRODUTO;
- Utilização de acessórios não recomendados pelo fabricante;

MONTAGEM

MONTAGEM DA LANÇA

- Encaixe corpo do gatilho (1) no orifício existente na extensão da lança (2).
- Pressionando a extensão contra o gatilho, gire a porca de travamento (3), até certificar-se de que as partes estejam bem

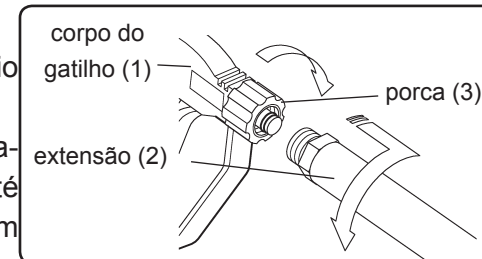

DIRETO NA REDE HIDRÁULICA

- A vazão mínima da rede deve ser de 11 l/min.

NOTA: Para verificar a vazão da torneira, colete a água em uma vasilha no tempo de 01 (um) minuto.

A água coletada neste tempo não deve ser inferior a 11 litros, sob risco de danificar a bomba. A mangueira de sucção deve possuir diâmetro nominal 1/2" (13 mm) e ser reforçada para evitar estrangulamento.

* Caso tenha dúvidas sobre a água (impureza) deve-se usar filtro RG. 195487 para uma maior durabilidade das vedações.

- Após a verificação da vazão, monte o bico de entrada de água.

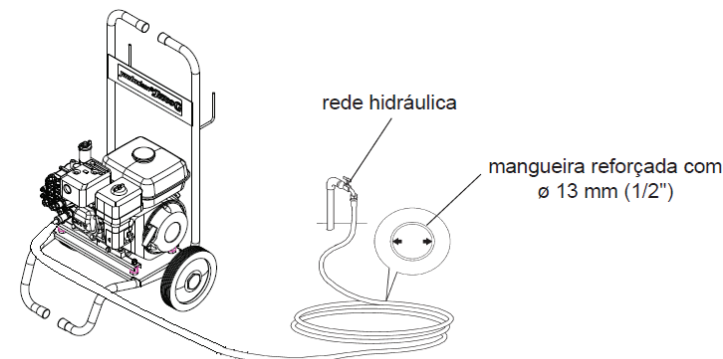
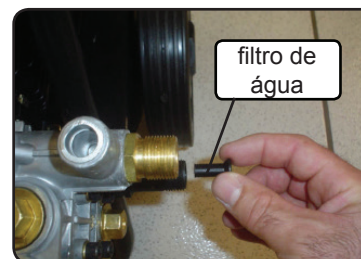

INSTALAÇÃO HIDRÁULICA

ATRAVÉS DE DEPÓSITO

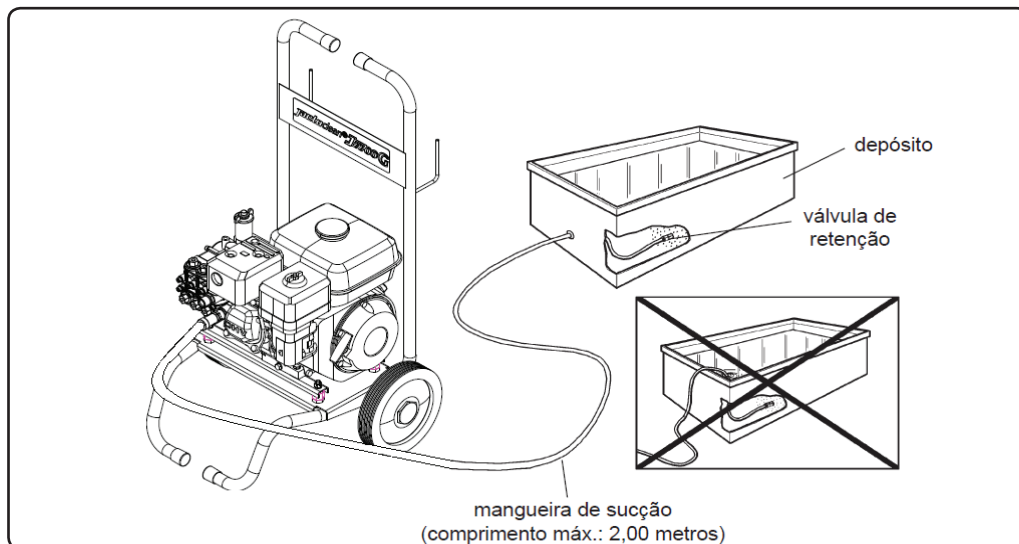

- Antes de iniciar o trabalho, encher a mangueira de sucção com água ou solução a fim de facilitar a eliminação do ar existente na mangueira e, conseqüentemente, no cabeçote da bomba.

- Na extremidade da mangueira que irá ficar submersa no depósito de água ou solução (mangueira de sucção), poderá ser necessário o acoplamento de uma válvula de retenção (não acompanha o produto), para que a mangueira permaneça sempre cheia.

ATENÇÃO: Preferencialmente, a máquina deverá estar no mesmo nível ou abaixo do depósito.

Não posicione a máquina a uma altura superior a 1 m do nível da água ou solução.

PROBLEMAS: DEFEITOS, CAUSAS E CORREÇÕES

DEFEITOS	CAUSAS	CORREÇÕES
A máquina liga, mas não atinge a pressão de trabalho ou ocorre oscilação na pressão	Entrada de ar na sucção	- Verificar as conexões e mangueira de sucção da bomba. Acionar a alavanca do gatilho por diversas vezes. - Ligar a máquina várias vezes, sem a mangueira de pressão.
	Vedações no sistema de sucção danificadas	- Substituí-las.
	Filtro de sucção sujo	- Limpar.
	Abastecimento insuficiente	- Abrir a torneira. - Verificar a vazão da torneira (deve ser de 12 l/min no mínimo).
	Bico desgastado	- Trocar o bico.
	Insuficiência de água ou solução devido à altura (quando se trabalhar por sucção)	- Trabalhar dentro do limite máximo de altura para succionar a água ou solução. (1 metro no máximo).
Vazamento de óleo	Retentores ou anéis de vedação danificados	- Procurar assistência técnica autorizada.
	Suspiro do medidor de nível entupido	- Desobstruir o furo do medidor de nível. Procurar assistência técnica autorizada.
Vazamento de água ou solução	Gaxetas gastas	- Procurar assistência técnica autorizada para substituí-las.

LIMPEZA E ARMAZENAMENTO DO EQUIPAMENTO

A máquina de limpeza JACTO MOD. 7700 G deve ser limpa somente com pano umedecido em água. Não jogue água para não danificar os componentes do motor ou da bomba.

Em regiões sujeitas a baixas temperaturas, após o uso, deve-se esgotar todo o líquido existente no cabeçote da bomba a fim de evitar danos.

PROCEDIMENTOS PARA ELIMINAR ÁGUA DO CABEÇOTE

- Desconecte a mangueira de sucção (1) e em seguida a mangueira de alta pressão (2).
- Ligue a máquina por cerca de 10 segundos e certifique-se de que a água ou solução depositada no cabeçote foi expelida.
- Monte as mangueiras na máquina.

A máquina depois de estar devidamente limpa deve ser guardada em lugar seco e coberto.

FUNCIONAMENTO

- Antes de acoplar a mangueira de alta pressão, funcione a máquina várias vezes, em curto intervalo de tempo, para eliminar o ar do sistema.

Esta operação deve ser feita com a máquina ligada à uma torneira ou depósito até que o jato se torne contínuo.

ATENÇÃO

NUNCA FUNCIONE A MÁQUINA SEM QUE HAJA LÍQUIDO CIRCULANDO PELO SISTEMA HIDRÁULICO DA BOMBA

- Desligue a máquina e acople a mangueira de alta pressão.



NOTA: Antes de iniciar o trabalho é necessário manter acionada a alavanca do gatilho para evitar sobrecargas no motor.

Ao ligar a máquina, ocorrerá uma força de reação no gatilho. Portanto, segure firmemente a pistola.

REGULAGEM DO JATO

- O jato de água pode ser em forma de leque ou concentrado. Seu formato é obtido através de um simples giro na ponta da lança (manopla externa).

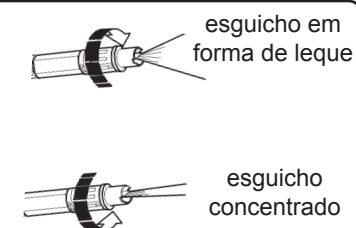

MANUTENÇÃO

ADESIVOS

Vários adesivos são empregados pela JACTO, visando orientar o uso e manutenção de seu equipamento bem como indicar os locais de perigo.

Mantenha os adesivos nos lugares e ajude a conservá-los. Eles são importantes para o operador e pessoas que trabalham perto da máquina durante a operação.

ATENÇÃO

CASO OS ADESIVOS SE DANIFIQUEM OU SE TORNEM ILEGÍVEIS, ADQUIRA OUTROS NAS REVENDAS JACTO ATRAVÉS DOS NÚMEROS INDICADOS ACIMA.

MANUTENÇÃO

Antes de qualquer manutenção, contate o Serviço de Assistência Técnica Autorizada.

ATENÇÃO: Desligue a máquina antes de efetuar qualquer manutenção na máquina.

TROCA DE ÓLEO

- Faça a troca de óleo a cada 400 horas de trabalho ou semestralmente. Neste período, se houver necessidade, apenas complete o nível.

- Retire a tampa (respiro 1).

- Retire o parafuso de dreno (2) e esgote todo o óleo.

- Recoloque o parafuso de dreno (2).

- Abasteça com o óleo recomendado na tabela abaixo (280 ml).

- Monte novamente a tampa (respiro 1).

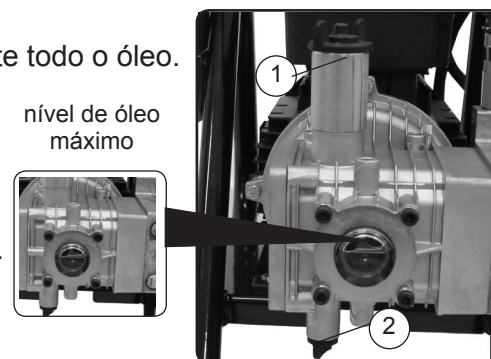

TIPO	ESPECIFICAÇÕES	INDICAÇÃO	QUANTIDADE
Óleo lubrificante	15 W 40	Todos os óleos de motor de combustão interna nesta especificação (ÓLEO AUTOMOTIVO)	280 ml

FILTRO DE SUCÇÃO

- Limpe o filtro de sucção (RG: 592139) sempre que o mesmo apresentar sujeiras ou incrustações que venham dificultar ou impedir a entrada de água ou solução na bomba.

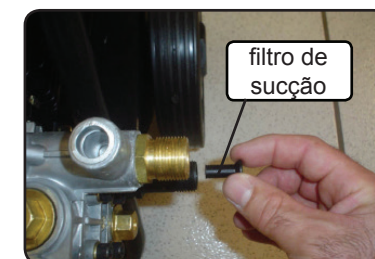

NOTA: Utilizar para reposição somente peças originais Jacto. Isto é muito importante para valer o seu direito de garantia.